

Il futuro è  
**Fantastico!**  
Non restare **INDIETRO**

PORTFOLIO PRODUZIONE 2019 - 2020  
BASED ON **VALUEJET 1638UR**



co-engineered with  
**MUTOH**  
[www.smartcolor.it](http://www.smartcolor.it)

 **Smart**  
COLOR



## Un vincitore

è semplicemente un sognatore  
che non si è mai arreso.

Mandela

La Smartcolor è il frutto di un sogno e di un percorso che ci ha consentito di utilizzare i migliori plotter con tecnologia roll-to-roll progettati per la stampa digitale, superare i limiti tecnici e adattarli al nostro progetto di stampare su supporti spessi 24 cm e oltre, rendendo accessibile la decorazione di diverse tipologie di materiali.

**La nostra missione è quella di offrire un prodotto tecnologicamente avanzato con elevati standard di prestazioni.**

# Dal 1994

**progettiamo e realizziamo**  
macchine speciali per decorare  
**qualsiasi superficie.**

Con 25 anni di esperienza, facciamo dell'innovazione e della ricerca il nostro Know-how quotidiano.

Ci distinguiamo grazie alla possibilità di personalizzare i nostri prodotti in base alle esigenze dei clienti, caratteristica che ci identifica fino ad oggi.

Come risultato della forte crescita e dell'esperienza acquisita negli ultimi anni, abbiamo deciso di sviluppare delle macchine uniche e con prestazioni sempre più alte stampanti digitali per vetro, legno, marmo e pelle ma anche per materiali tradizionali come carta, pvc, forex, ecc...



**+100**  
COPYRIGHT



**+5000 mq**  
DI INNOVAZIONE



**1 GRANDE**  
SQUADRA



**25 ANNI**  
DI ESPERIENZA



**+200 STAMPANTI**  
PRODOTTE NEL 2018



## UN PROGETTO AVANZATO per superare i limiti dei plotter tradizionali.



**Una tecnologia sviluppata per andare oltre**  
i normali sistemi di stampa in piano  
presenti sul mercato.

### **Cosa creiamo:**

Attraverso decenni di esperienza, la Smartcolor produce e fornisce stampanti a getto d'inchiostro per i grandi formati industriali.

Una soluzione di lavoro integrata che include hardware, software e materiali di consumo; i nostri prodotti sono all'avanguardia, affidabili e facili da usare.

Le nostre macchine consentono di stampare immagini brillanti e di alta qualità su una vasta gamma di materiali tra cui plastica, vetro, legno, pelle e tessuto.

Con sede a Pescara dal 1994 progettiamo e produciamo stampanti capaci di decorare qualsiasi supporto.

Guidati dai nostri partner, continuiamo a creare una rete globale basata su distributori e tecnici selezionati per soddisfare i più alti standard di competenza nei rispettivi settori in tutto il mondo.

Dobbiamo il nostro successo ai nostri numerosi clienti che condividono con noi le loro esigenze e feedback.

Utilizzando queste preziose informazioni, possiamo continuare a sviluppare prodotti che soddisfano diverse esigenze del settore.

## Un sognatore geniale con un grande cuore

In qualità di Fondatore e CEO di Smartcolor, posso affermare che siamo nati e cresciuti grazie ad un sogno, un'intuizione che ogni giorno trasformiamo nel nostro carburante per raggiungere gli obiettivi.

Siamo però sognatori pragmatici e razionali.

Solo se sapremo innovarci, cambiare velocemente e aderire a solidi valori riusciremo a far parte di questo avvincente scenario tecnologico.

Da piccola azienda nata in un garage e operante nel settore della stampa, la Smartcolor si è trasformata in un'azienda multinazionale leader nel mercato dei sistemi di stampa digitale e partner delle principali case di produzione di stampanti.

“Un'ascesa che mi fa fidare nella crescita del nostro sogno.” - Davide Catalano

È una sfida che affrontiamo giorno per giorno mantenendo intatti i nostri principi. Senza di essi, le società hanno vita breve: tecnologia ed etica non possono prescindere l'una dall'altra. Solo insieme si ha la capacità di cambiare il mondo.

Smart  
COLOR



Davide Catalano  
Ceo and Founder



**PORTFOLIO PRODUZIONE 2019/20**

# Grande formato per grandi esigenze

Una tecnologia di stampa industriale ad alte prestazioni progettata per occupare uno spazio ridotto. Abbiamo reso questa tecnologia accessibile ad ogni tipo di spazio o struttura in modo da adattarsi perfettamente ad ogni esigenza e lavorazione.

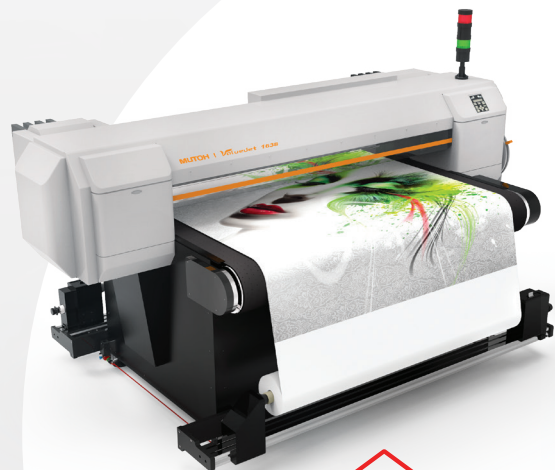

ROLL APPLICATION

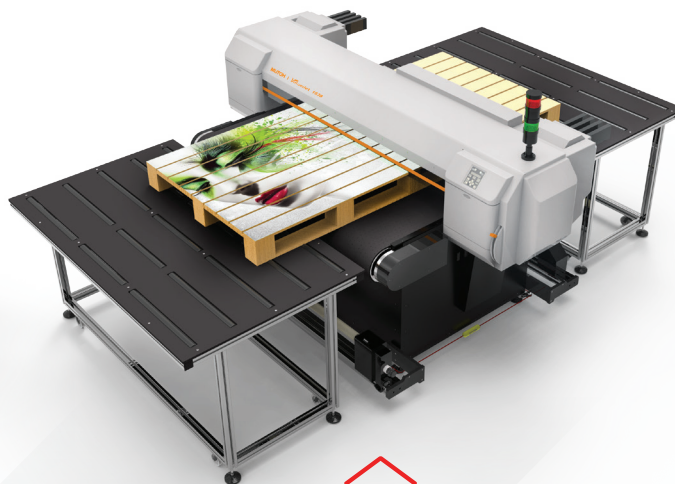

FLAT APPLICATION



← H200 Based on VJ-1638UR

-  Fino a **24 cm** di spessore
-  Senza limiti di lunghezza
-  Fino a **100 Kg/mq**
-  Stampa su **ogni superficie**
-  Costi **competitivi**
-  **Compatta**

Lunghezza del supporto di stampa variabile grazie all'aggiunta di tavoli modulari di carico/scarico, una valida soluzione per aumentare la lunghezza della superficie di stampa senza aumentare le dimensioni fisiche della macchina.

**IPER  
AMMORTAMENTO  
DEL 270%**  
SULL'ACQUISTO DI  
SISTEMI DI STAMPA  
**SMARTCOLOR**

[www.smartcolor.it](http://www.smartcolor.it)

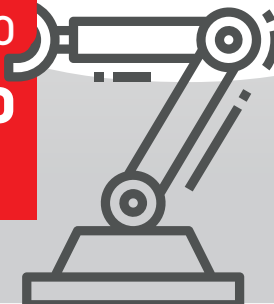

**Grande formato**  
per grandi esigenze

Una tecnologia avanzata che soddisfa i più alti standard di affidabilità. Velocità e qualità di stampa con un formato generoso.

**HYBRID**  
TECHNOLOGY



**VJ 1638UR H200**

Tecnologia di stampa	ink-jet doppia testa 16 canali 8 colori
Risoluzione	540, 720, 1440 dpi max
Dimensione goccia	Variabile, minimo 4 pl
Dimensione stampa	Max 1615 mm x infinity
Rilevamento altezza	240 mm
Colori	2 cmyk, cmyk lc lm ww, cmyk ww w
Interfaccia	Ethernet
Software	SmartRIP®
Accessori	Barra antistatica

co-engineered with  
**MUTOH**





# Grande formato per grandi esigenze

Le stampanti Flatbed sono studiate per offrire una vasta gamma di modelli in modo da adattarsi a tutte le esigenze di stampa.

La gamma Smartflat conta all'attivo diverse stampanti con differenti prestazioni e dimensioni.

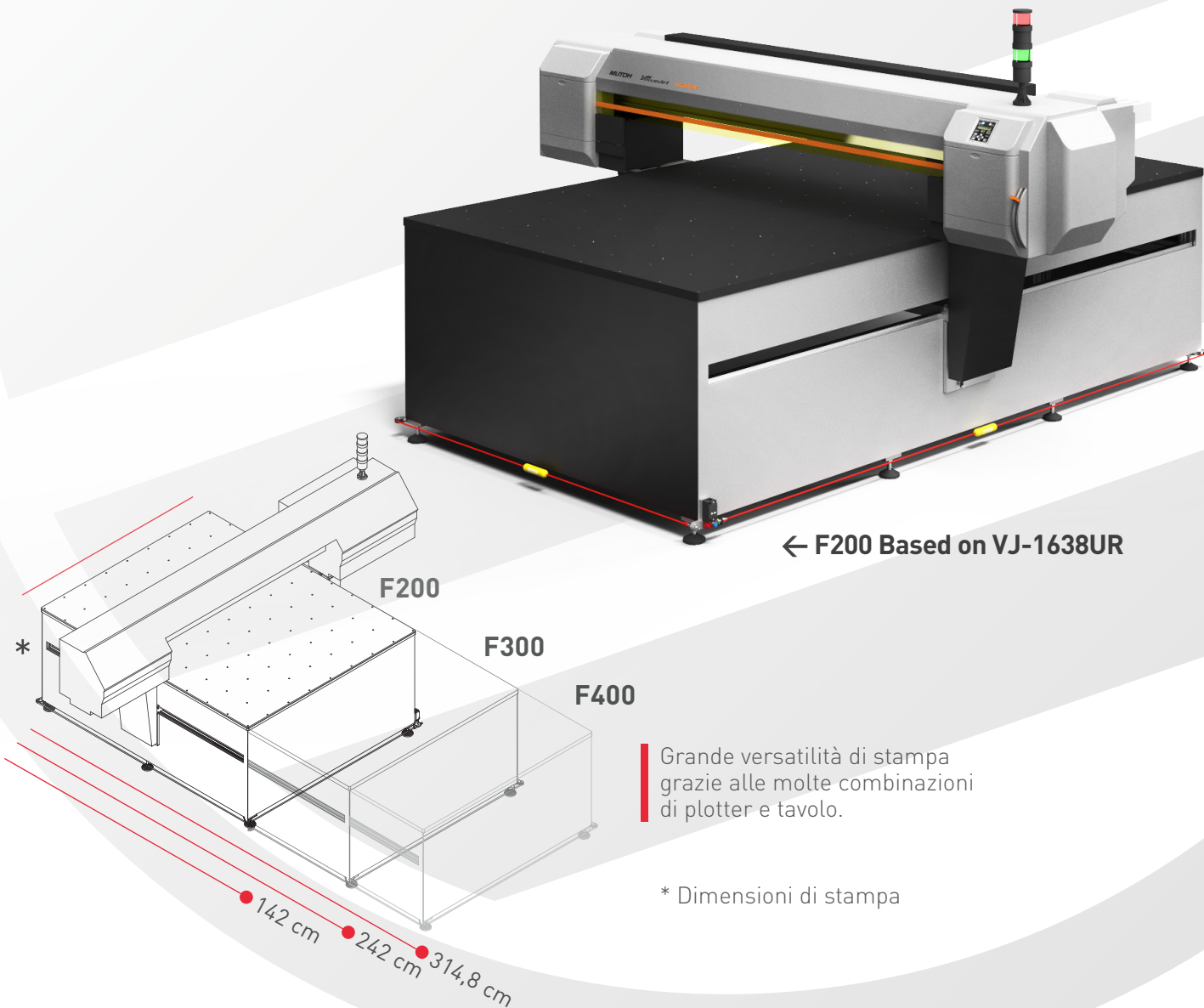

Grande versatilità di stampa grazie alle molte combinazioni di plotter e tavolo.

\* Dimensioni di stampa

- Fino a **24 cm** di spessore
- Più do 40 modelli** con diverse dimensioni
- Fino a **100 Kg/mq**
- Stampa su **ogni superficie**
- Costi **competitivi**

Grande versatilità di stampa grazie alle molteplici combinazioni di plotter e tavolo.

**IPER  
AMMORTAMENTO  
DEL 270%**  
SULL'ACQUISTO DI  
SISTEMI DI STAMPA  
**SMARTCOLOR**

[www.smartcolor.it](http://www.smartcolor.it)

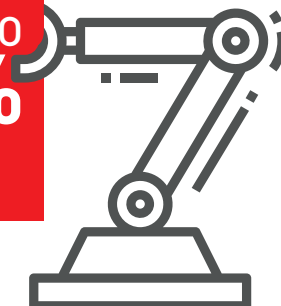

**Grande formato**  
per grandi esigenze

Una tecnologia avanzata che soddisfa i più alti standard di affidabilità. Velocità e qualità di stampa con un formato generoso.

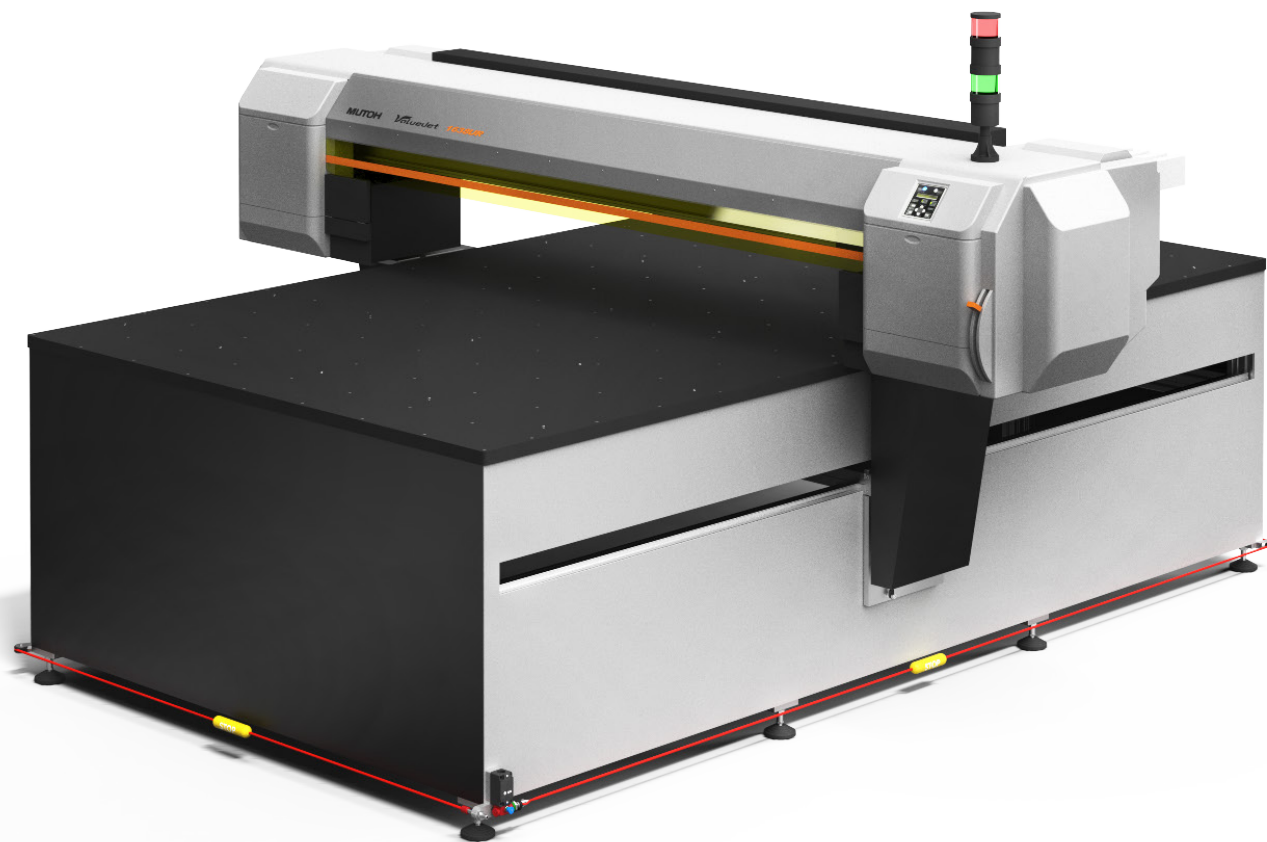

**VJ 1638UR F200** F300/F400

Tecnologia di stampa	ink-jet doppia testa 16 canali 8 colori
Risoluzione	540, 720, 1440 dpi max
Dimensione goccia	Variabile, minimo 4 pl
Dimensione stampa	Max 1615 mm x 1420 mm
Rilevamento altezza	240 mm
Colori	2 cmyk, cmyk lc lm ww, cmyk ww vv
Interfaccia	Ethernet
Software	SmartRIP®
Accessori	Barra antistatica

co-engineered with  
**MUTOH**

\*Dimensione stampa tavolo F300 : larghezza plotter x 2420 mm

\*Dimensione stampa tavolo F400 : larghezza plotter x 3148 mm

# Applicazioni

Scopri tutti i materiali su cui puoi stampare con le stampanti industriali Smartcolor.



Vetro



Pelle



Legno



Tessuti



Metallo



Marmo



Packaging

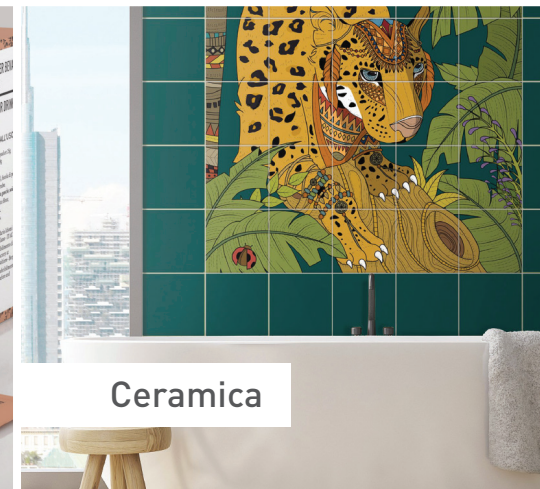

Ceramica

Visita il nostro sito

[www.smartcolor.it](http://www.smartcolor.it)

Scrivi una mail

[info@smartcolor.it](mailto:info@smartcolor.it)

Seguici su facebook

[smartcolor italia](https://www.facebook.com/smartcoloritalia)

Visita la nostra sede

SmartColor Srl  
Via Albegna, 13 65128 Pescara (PE) - ITALY